

SEGURIDAD
MANEJO
MONTAJE
MANTENIMIENTO

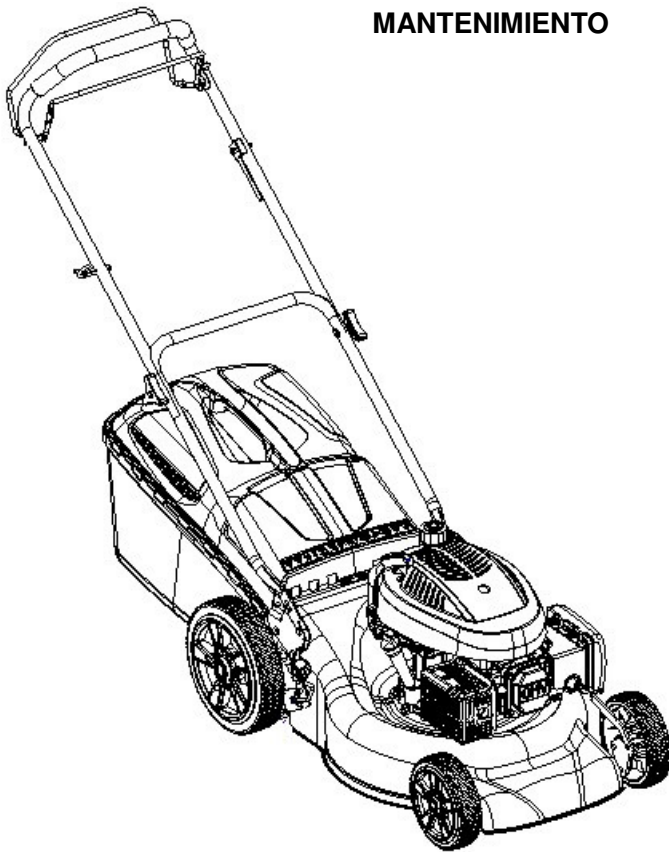

INDICE DE CONTENIDOS

Características técnicas del producto.....	
Normas de seguridad	
Montaje/Pre-funcionamiento	
Funcionamiento	
Mantenimiento	
Programa de mantenimiento.....	
Localización y resolución de averías	
Almacenamiento	
Servicio de reparación	

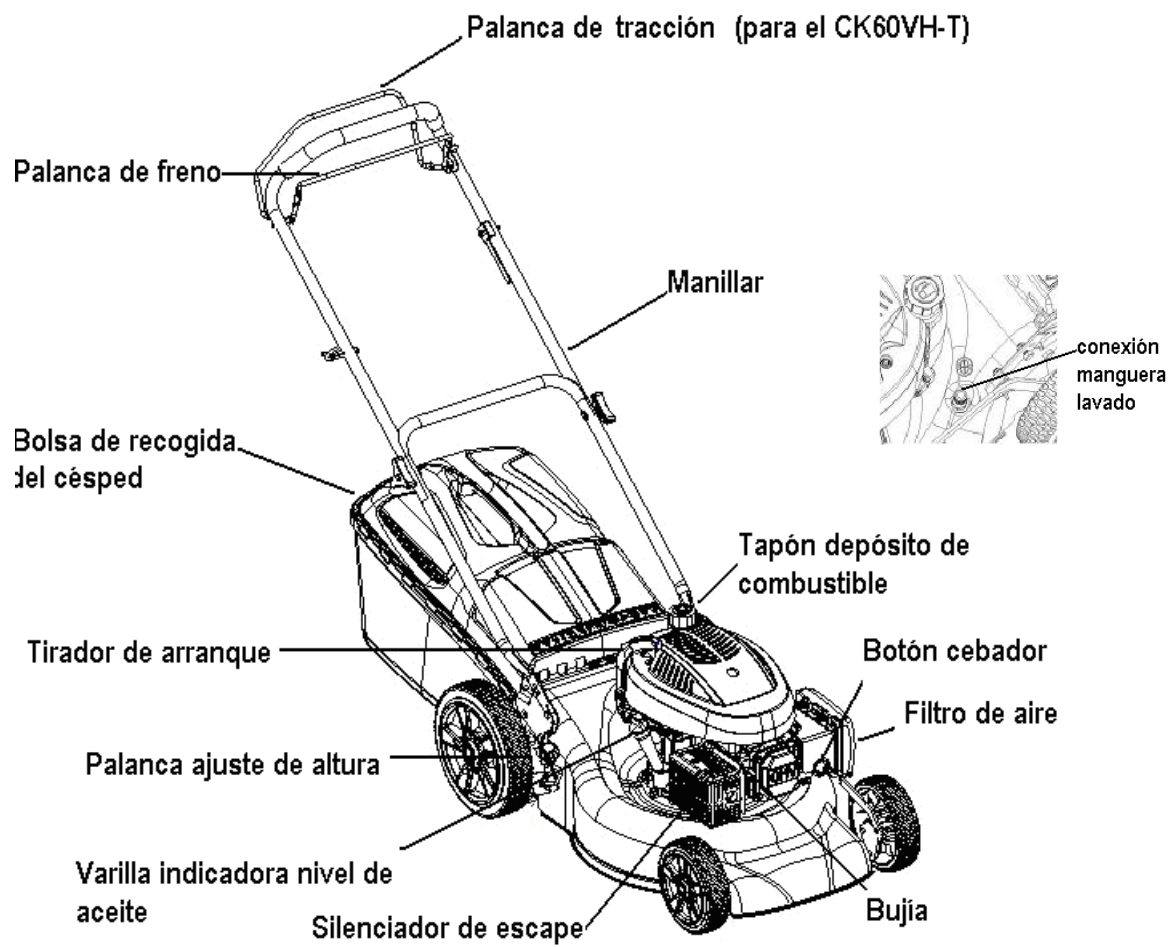

CK510VH-T

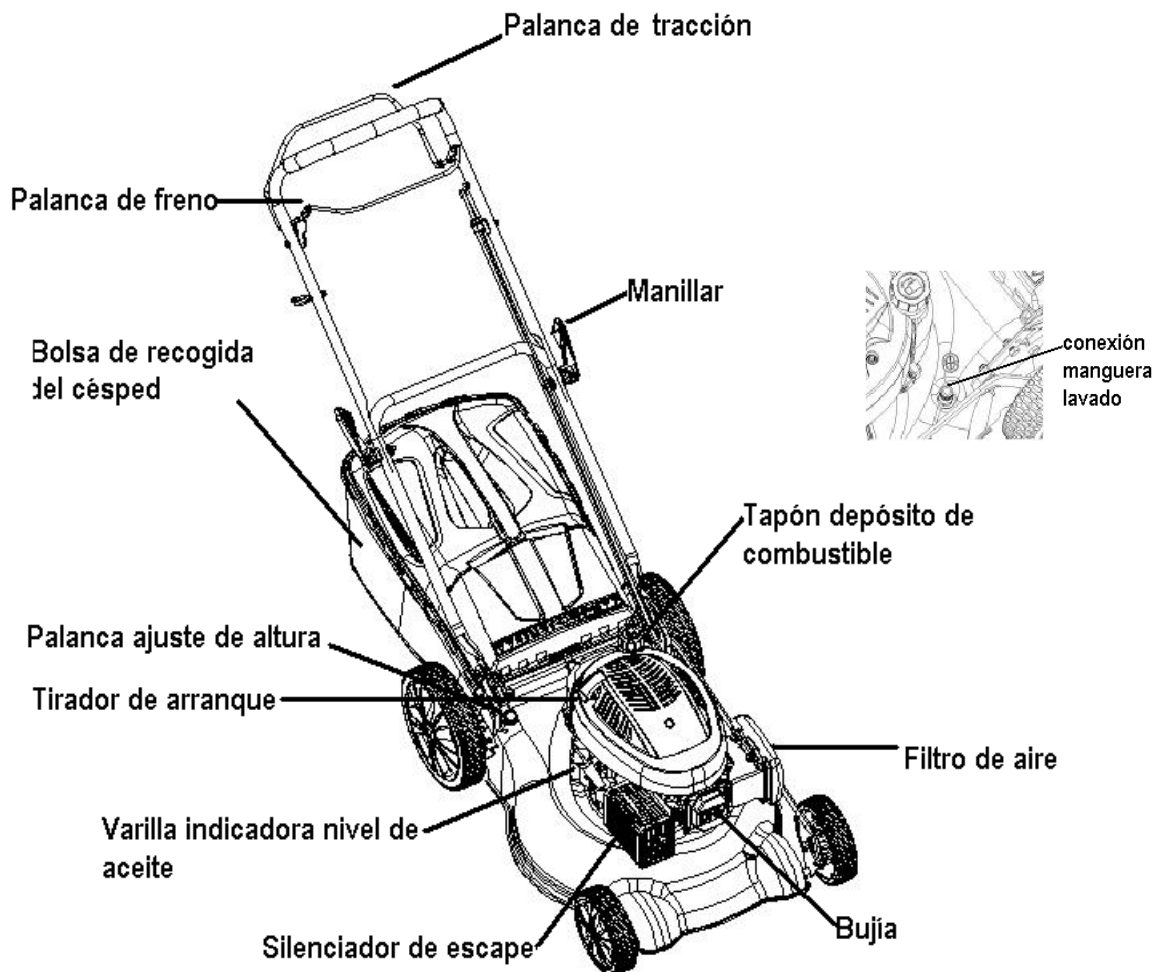

Introducción

- a) Lea atentamente las instrucciones : Debe estar familiarizado con los respectivos controles y el uso adecuado del equipo.
- b) Nunca permita que personas no familiarizadas con estas instrucciones utilicen el cortacésped.
- c) Nunca corte el césped mientras hay personas en él, especialmente niños, o animales domésticos.
- d) Tenga en cuenta que el operador o el usuario es responsable de los accidentes o daños ocurridos a otras personas o sus bienes .

Preparación

- a) Cuando esté segando , siempre use zapatos adecuados y pantalones largos . No utilice el equipo sin zapatos o con sandalias abiertas.
- b) Inspeccionar minuciosamente el área donde el equipo será utilizado y retire los obstáculos que pueden ser arrollados por la máquina.
- c) ADVERTENCIA - La gasolina es altamente inflamable.
 - Almacene el combustible en envases especialmente diseñados para este propósito ;
 - Recargar combustible sólo al aire libre y no fumar mientras se rellena ;
 - Agregue el combustible antes de arrancar el motor. Nunca abra la tapa del combustible o añada combustible mientras el motor está en marcha o cuando el motor está caliente ;
 - Si la gasolina se derrama , no intente arrancar el motor, pero mueva la maquina lejos del área de derrame y evite crear cualquier fuente de ignición hasta que los vapores se hayan disipado ;
 - Sustituir el depósito de combustible de forma segura ;
- d) Reemplace el silenciador defectuoso ;
- e) Antes de usarlo, siempre inspeccione visualmente y compruebe que las cuchillas, los pernos de las cuchillas y el conjunto no están dañadas.

Funcionamiento

- a) No haga funcionar el motor en un lugar cerrado.
- b) Trabajar sólo a la luz del día o con buena luz artificial ;
- c) Evitar el uso del aparato sobre hierba mojada , cuando sea posible ;
- d) Siempre estará seguro de su equilibrio en las laderas ;
- e) Durante el funcionamiento caminar, nunca correr ;
- f) Para las máquinas con ruedas giratorias, cortar a través de la superficie de la cuesta , nunca hacia arriba y hacia abajo;
- g) tener mucho cuidado al cambiar de dirección en las pendientes ;
- h) No operar en pendientes excesivamente empinadas ;
- i) Tenga mucho cuidado al dar marcha atrás o si empuja el cortacésped hacia usted ;
- j) Detener el cortacésped cuando deba subir un escalón para evitar el daño de la cuchilla.
- k) Nunca opere el cortacésped con protecciones defectuosas , o sin los dispositivos de seguridad.
- l) No cambiar la configuración del regulador del motor ni acelere demasiado el motor ;
- m) Desenganche toda la hierba de la cuchilla y del cortacésped antes de arrancar el motor ;

- n) Arrancar el motor o encender el motor con cuidado según las instrucciones y con los pies bien lejos de cuchilla (s) ;
- o) No incline el cortacésped cuando arranca el motor, excepto si el cortacésped tiene que estar inclinado para el arranque. En este caso, no inclinarlo más de lo absolutamente necesario y levantar solamente la parte más lejos del operador ,
- p) No arrancar el motor cuando está de pie delante de la tolva de descarga ;
- q) No ponga las manos o los pies debajo de partes rotatorias. Manténgase alejado de la abertura de descarga en todo momento ;
- r) Nunca levante o transporte el cortacésped, mientras que el motor está en marcha ;
- s) Apague el motor y desconecte el cable de la bujía:
 - Antes de inspeccionar, trabajar o limpiar desatascar el conducto
 - Después de golpear un objeto extraño inspeccione el cortacésped de posibles daños y haga reparaciones antes reiniciar y volver a funcionar el cortacésped .
 - Si la maquina empieza a vibrar anormalmente (verifíquela inmediatamente) ;
- t) Apagar el motor :
 - Cada vez que transporte el cortacésped ,
 - Antes de repostar ;
- u) Reducir el acelerador mientras el motor se apaga , si el motor está provisto de un cierre de válvula, gire el combustible cuando halla terminado de segar ;

Mantenimiento y almacenamiento

- a) Mantener todas las tuercas , pernos y tornillos apretados para asegurarse que el equipo esta en buenas condiciones de funcionamiento ;
- b) Nunca guarde la máquina con combustible en el depósito dentro de un edificio donde los gases puedan llegar a un llama o chispa abierta;
- c) Deje que el motor se enfríe antes de guardarlo en un lugar cerrado ;
- e) Reemplazar las piezas desgastadas o dañadas en materia de seguridad ;
- f) Si el depósito de combustible tiene que ser drenado , esto debe hacerse al aire libre; .

SÍMBOLOS

En la máquina encontrará los siguientes símbolos que debe tener en cuenta a la hora de utilizar su cortacésped. Estos símbolos significan:

	<p>Lea el manual del operario</p>		<p>PELIGRO – Cuchillas giratorias. Mantenga las manos y los pies lejos de las aberturas mientras el cortacésped esté funcionando.</p>
	<p>No deje que nadie se acerque a la zona de trabajo</p>		<p>¡Aviso! Cuidado con las manos y los pies cuando el cortacésped esté funcionando.</p>
	<p>Antes de manipular los elementos de corte, desconecte la bujía</p>		<p>¡Aviso! Antes de realizar cualquier reparación, retire el cable de la bujía.</p>
	<p>Retire los objetos que puedan salir despedidos.</p>		<p>¡Aviso! Mantenga a cualquier persona a una distancia prudencial mientras esté trabajando</p>

IMPORTANTE: Esta máquina de cortar es capaz de amputarle las manos y los pies y de arrojar objetos. De no seguir las instrucciones de seguridad podría resultar en lesiones graves o incluso la muerte.

⚠ AVISO: Desconecte siempre el cable de la bujía para evitar que el motor se ponga en marcha accidentalmente cuando transporte la máquina, realice cualquier ajuste o reparación.

⚠ AVISO: Los gases del motor, algunos de sus componentes y ciertos elementos del vehículo contienen o emiten sustancias químicas que pueden provocar cáncer, malformaciones en el feto u otras lesiones en el aparato reproductor.

⚠ PRECAUCIÓN: Cuando el motor está operativo, tanto el silenciador como otras piezas del motor pueden alcanzar temperaturas altas y permanecer calientes después de detener el motor. Para evitar quemaduras graves provocadas por el contacto con estos elementos, manténgase alejado

de ellos.

1. FUNCIONAMIENTO Y NORMAS DE SEGURIDAD

- Lea detenidamente las instrucciones. Familiarícese con los mandos y el uso adecuado del cortacésped.
- No coloque las manos o los pies cerca o debajo de las piezas rotatorias. Manténgase siempre alejado de las aberturas de descarga.
- Solo deben utilizar el cortacésped las personas que estén familiarizadas con su manejo.
- Examine la zona de trabajo y retire todos los objetos que puedan salir despedidos.
- Nunca corte el césped si hay gente, especialmente niños o animales cerca.
- Mientras esté trabajando siempre lleve zapatos adecuados y pantalones largos. No utilice el cortacésped si va descalzo o lleva sandalias.
- Nunca retroceda con el cortacésped a menos que sea absolutamente necesario. Antes de retroceder y mientras esté retrocediendo mire siempre hacia atrás y hacia abajo.
- Nunca utilice el cortacésped sin las protecciones adecuadas o sin los dispositivos de seguridad pertinentes; por ejemplo, si los deflectores y/o la bolsa de recogida del césped no están bien colocados.
- Solo utilice los accesorios homologados por el fabricante.
- Detenga la(s) cuchilla(s) cuando cruce caminos o carreteras con grava.
- Detenga el motor y desconecte la bujía:
 - Antes de liberar obstáculos o de retirar residuos.
 - Antes de examinar o limpiar el cortacésped o antes de realizar cualquier tarea de mantenimiento.
 - Si se encuentra con un objeto extraño, examine el cortacésped por si se ha producido algún desperfecto y haga las reparaciones necesarias antes de volver a poner el motor en funcionamiento.
 - Examine el cortacésped si empieza a vibrar de forma anormal.
- Apague el motor y espere a que la cuchilla se detenga antes de quitar la bolsa de recogida del césped.
- Corte el césped sólo durante el día o si hay suficiente luz artificial.
- No maneje el cortacésped si se encuentra bajo la influencia del alcohol o las drogas.
- Nunca maneje la máquina si el césped está húmedo ya que podría resbalar. Mantenga los pies firmes en el suelo y sostenga bien la empuñadura. Siempre ande, nunca corra.
- Desconecte el mecanismo de autopropulsión antes de poner el motor en marcha.
- Cambie los silenciadores defectuosos.
- Cuando utilice el cortacésped lleve siempre gafas de seguridad con protecciones laterales.
- Retire los obstáculos como pueden ser las piedras, las ramas de los árboles, etc.
- Vigile que no hayan hoyos, surcos o baches. Si la hierba es demasiado alta podría esconder obstáculos.
- No utilice el cortacésped en un barranco, cuneta o en un terraplén ya que podría perder el equilibrio.
- Tenga cuidado cuando deba cortar el césped de las pendientes pronunciadas.
- Recuerde que el operario es el responsable si una tercera persona sufre un accidente o si pone en peligro la propiedad.
- Vigile y desconecte la máquina si los niños acceden a la zona de trabajo.

- Si el cortacésped está provisto de ruedas y se encuentra en una cuesta, nunca corte el césped de arriba abajo, hágalo de derecha a izquierda.
- No permita que los niños o las personas que no estén familiarizadas con las instrucciones de uso utilicen el cortacésped. Las regulaciones municipales pueden restringir la edad del operario.
- AVISO-El combustible es altamente inflamable.
 - Almacene el combustible en bidones diseñados específicamente para este propósito;
 - llene el depósito en el exterior y no fume mientras manipule el combustible;
 - añada combustible antes de poner el motor en funcionamiento. Nunca retire la tapa del depósito de combustible ni añada gasolina mientras el motor esté en funcionamiento o si está caliente;
 - si derrama combustible, no intente poner el motor en marcha. Retire el cortacésped de la zona de derrame y evite cualquier fuente de ignición hasta que los vapores de gasolina hayan desaparecido;
 - cierre con firmeza todos los depósitos de combustible y la tapa de los bidones;
- Antes de utilizar el cortacésped, asegúrese que las cuchillas y sus pernos no estén desgastados o dañados. Cambie las cuchillas o pernos desgastados en serie para mantener el equilibrio.
- Nunca manipule los dispositivos de seguridad. Compruébelos regularmente.
- Mantenga el cortacésped limpio de hierba, hojas u otra suciedad que se pueda incrustar. Limpie los restos de aceite o combustible. Deje enfriar el cortacésped antes de almacenarlo.
- Tenga mucho cuidado al cambiar de dirección en las cuestas.
- Nunca ajuste la altura de las ruedas mientras el motor esté en marcha.
- Los elementos de la bolsa recolectora de hierba pueden desgastarse, dañarse y deteriorarse provocando el desplazamiento de algunas piezas o que algunos objetos puedan salir despedidos. Compruebe con frecuencia estos elementos y cámbielos por piezas recomendadas por el fabricante.
- Las cuchillas del cortacésped son afiladas. Tenga mucho cuidado cuando revise las cuchillas. Envuélvalas o utilice guantes.
- No desajuste el regulador del motor ni exceda la velocidad del motor.
- Tenga mucho cuidado cuando invierta la marcha o cuando mueva el cortacésped hacia usted.
- Detenga la(s) cuchilla(s) si debe inclinar el cortacésped cuando la superficie sobre la que se está desplazando no sea de hierba o cuando deba transportarlo desde y hacia la zona de trabajo.
- Antes de poner el motor en funcionamiento desconecte todas las cuchillas y la transmisión del embrague.
- Ponga el motor en marcha siguiendo las instrucciones y asegúrese que sus pies se encuentran apartados de la(s) cuchilla(s).
- No incline el cortacésped con el motor en marcha a menos que deba inclinarlo para ponerlo en funcionamiento. En este caso, no lo incline más de lo necesario e incline sólo la parte del cortacésped que esté más alejada del operario.
- No ponga el motor en funcionamiento si se encuentra delante del pasillo de eyección.
- Nunca recoja ni cargue con el cortacésped si el motor está en marcha.
- Frene lentamente antes de desconectar el motor y, si el motor está provisto de una válvula

de desconexión, suspenda la entrada de combustible una vez finalizado el trabajo.

MONTAJE/PRE-FUNCIONAMIENTO

Lea detenidamente estas instrucciones y este manual antes de ensamblar su nuevo cortacésped.

IMPORTANTE: Este cortacésped se entrega con el depósito de combustible y de aceite **VACIO**. Antes de ser entregado ha sido probado en la misma fábrica.

RETIRE EL CORTACÉSPED DEL EMBALAJE

Retire el cortacésped del envoltorio y compruebe que contiene además todas las piezas adicionales que necesita.

INSTALACIÓN DE LOS ACCESORIOS

Su cortacésped le ha sido entregado listo para ser utilizado.

MONTAJE DE SU CORTACÉSPED

IMPORTANTE Monte el manillar siguiendo las instrucciones que muestran las fotografías que se encuentran en el embalaje.

IMPORTANTE

Despliegue el manillar con cuidado para no dañar los cables de control.

1. Alce las agarraderas hasta que la sección inferior del manillar quede asegurado cuando se encuentre en posición de corte.
2. Retire las protecciones, alce la sección superior de la agarradera y colóquela en la parte inferior del manillar. Ajuste ambas perillas del manillar.
3. Retire la protección del manillar sosteniendo la barra de control del operario hacia la sección superior del manillar.

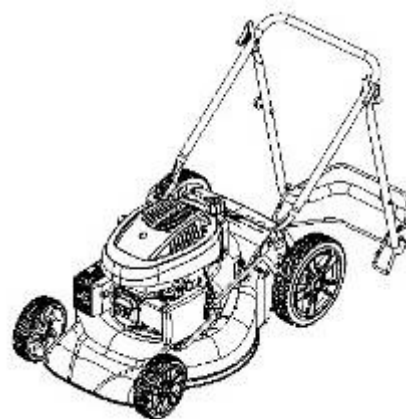
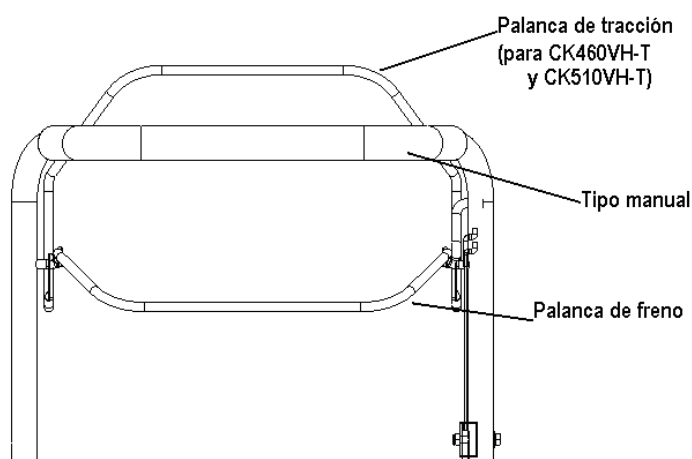

Manejo

Debe apretar la palanca del freno hacia el manillar para poner el motor en funcionamiento. Debe centrar el control del acelerador. Soltar para detener el motor.

Manillar de arranque –se utiliza para poner el motor en marcha.

Palanca control de propulsión – utilizado para engranar.

Permite que el cortacésped tenga la potencia propulsora para moverse hacia adelante.

PALANCA DE CONTROL DEL ACELERADOR

Esta palanca se utiliza para regular la velocidad del motor.

CONTROL DE PROPULSIÓN

La autopropulsión se controla apretando la palanca de mando hacia el manillar y empujando la palanca de control de propulsión hacia adelante hasta que se resista; entonces suelte la palanca.

- El movimiento rectilíneo cesará cuando suelte la palanca de mando.

Para detener el movimiento rectilíneo sin parar el motor libere despacio la palanca de mando hasta que el control de propulsión se desactive. Sostenga la palanca de mando hacia el manillar para continuar cortando el césped sin autopropulsión.

AJUSTE DE LA ALTURA DE CORTE

Eleve las ruedas para que el corte sea bajo y baje las ruedas para un corte más profundo. Ajuste el corte a sus necesidades. La posición intermedia es la mejor para la mayoría de cortes.

AÑADA ACEITE ANTES DE PONER EL MOTOR EN MARCHA

Antes de cada uso debe comprobar el nivel de aceite y añadir 500 ml de aceite de motor SAE30 si fuese necesario.

TAPA DEL DEPÓSITO DE ACEITE/VARILLA DEL ACEITE

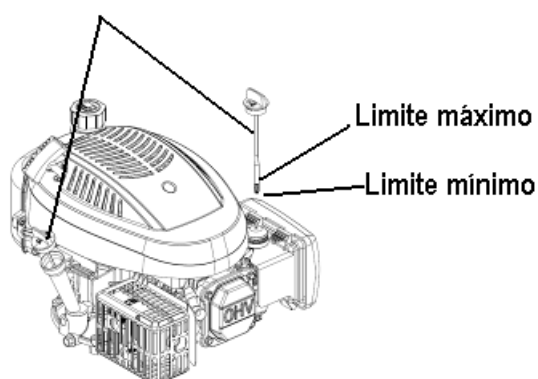

El cortacésped se entrega con el depósito de aceite vacío. Para consultar el tipo y grado de aceite a utilizar, ver "MOTOR" en la sección de Mantenimiento de este manual.



PRECAUCIÓN: NO sobrellene el motor con aceite ya que cuando lo ponga en marcha el

silenciador humeará excesivamente.

1. Asegúrese que el cortacésped esté nivelado.
2. Retire la varilla del aceite de la boquilla.
3. Introduzca y ajuste la varilla del aceite.

IMPORTANTE:

- Compruebe el nivel de aceite antes de cada uso. Añada aceite si fuese necesario. Llene hasta alcanzar la marca superior de la varilla.
- Cambie el aceite cada 25 horas de funcionamiento o a cada cambio de estación. Si en la zona de trabajo hay mucho polvo, puede que necesite cambiar el aceite con mayor frecuencia. Ver “CAMBIO DE ACEITE” en la sección de Mantenimiento de este manual.

AÑADA GASOLINA

- Llene el depósito de gasolina hasta el punto más bajo del cuello de relleno del depósito. No sobrellene el depósito. Utilice gasolina fresca, limpia y sin plomo. No mezcle aceite con gasolina. Para garantizar que la gasolina esté fresca no compre demasiada cantidad. La gasolina que compre debe utilizarla en un plazo máximo de 30 días.

⚠ PRECAUCIÓN: Limpie cualquier derrame de aceite o gasolina. No almacene ni manipule gasolina cerca de focos de calor.

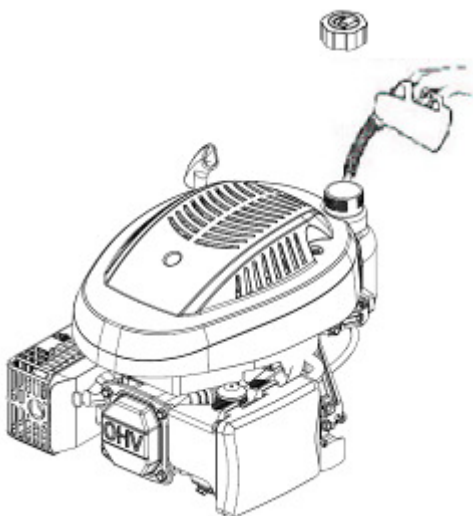

Tapa depósito de gasolina

⚠ PRECAUCIÓN: Las mezclas de gasolina y alcohol puro (conocido como gasohol) o el uso de etanol y metanol pueden atraer la humedad lo que provocaría la formación de ácidos durante el almacenamiento. Los gases ácidos pueden dañar el sistema de combustible de un motor. Para evitar problemas debería vaciar el depósito de combustible si debe guardar el cortacésped durante un período de 30 días o superior. Vacíe el depósito, ponga el motor en marcha y déjelo en funcionamiento hasta que los tubos del combustible y el carburador estén vacíos. La próxima vez que deba utilizar el cortacésped use gasolina fresca. Para más información, ver Instrucciones de Almacenamiento.

Nunca use los productos de limpieza utilizados para el motor o el carburador en el depósito de combustible ya que podría averiar de manera permanente la máquina.

PUESTA EN MARCHA DEL MOTOR

Antes de poner el motor en funcionamiento, asegúrese que haya suficiente aceite y gasolina tanto en la bujía como en la máquina.

NOTA: Debido a la capa de protección que cubre el motor, es normal que se produzca una pequeña humareda las primeras veces que use el cortacésped.

Sostenga la palanca de mando hacia el manillar y tire rápidamente de la palanca de inicio.

No permita que la cuerda de arranque retroceda bruscamente.

NOTA: Si el ambiente es frío, no es necesario pulsar el botón de inyección del filtro de aire antes de tirar de la palanca de arranque. (Tabla 1)

Para un inicio más rápido debería poner más combustible para que se mezcle con el aire. Al oprimir el botón de inyección el combustible será directamente bombeado del carburador a la cámara de combustión.

Pre-inyectar sólo con motores fríos

Temperatura	Tiempo de inyección
<0°C	2~3
0°C~10°C	1~2
10°C~20°C	0~1
>20°C	0

Tabla 1

NOTA: Si las temperaturas son bajas es posible que deba repetir las fases de pre-inyección.

PARADA DEL MOTOR

- Para detener el motor, suelte la palanca de mando.



AVISO! La cuchilla continuará girando durante unos segundos una vez haya detenido el motor. Desconecte la bujía si debe dejar el cortacésped desatendido.

CONSEJOS PARA CORTAR EL CÉSPED

- Si la hierba es demasiado alta probablemente necesitará incrementar la altura del corte para que no deba ejercer tanto esfuerzo a la hora de empujar la máquina y además evitará sobrecargar el motor y que se le amontone la hierba por debajo de la bolsa de recogida. También sería útil reducir la velocidad y/o pasar el cortacésped por la misma zona una segunda vez.
- Para los cortes más dificultosos, reduzca la anchura del corte recortando previamente la hierba y cortándola lentamente con el cortacésped.

Los poros del paño del recogedor de hierba pueden llenarse de polvo y suciedad lo que provocará que se redujera la cantidad de hierba almacenada en la bolsa de recolección. Para evitarlo lávelo con una manguera y déjelo secar antes de utilizarlo.

- Mantenga la parte superior del motor, especialmente la zona de encendido, limpie y retire la hierba y la barba acumulada. Ello ayudará a que el aire del motor pueda fluir y alargará la vida útil del motor.

MANTENIMIENTO

IMPORTANTE – Un mantenimiento regular y preciso es esencial para su seguridad y para la correcta funcionalidad del producto.

1) Todas las tuercas, pernos y tornillos deben estar bien ajustados para asegurar que el equipo funcione de manera segura. Un mantenimiento regular es esencial para su seguridad y para el buen funcionamiento de la máquina.

2) Nunca almacene el cortacésped en un lugar cerrado si en el depósito hay combustible ya que los vapores pueden alcanzar un foco de calor o una llama.

3) Deje que el motor se enfríe antes de guardar el cortacésped en un lugar cerrado.

4) Para reducir el riesgo de incendio, limpie el cortacésped y no deje restos de hierba ni de hojas en el motor, el silenciador o en el compartimiento para la batería. No deje los receptáculos con los desechos de hierba en un lugar cerrado.

5) Por razones de seguridad, no utilice el cortacésped si algunas piezas están gastadas o estropeadas. No repare las piezas, sustitúyalas. Utilice piezas originales (las cuchillas deberán ser las aconsejadas por el fabricante).

Las piezas de recambio de mala calidad pueden dañar el cortacésped y poner en peligro su seguridad.

6) Si debe vaciar el depósito del combustible, debe hacerlo en el exterior y cuando el motor esté frío.

7) Para retirar o montar la cuchilla póngase guantes de trabajo resistentes.

8) Compruebe que la cuchilla esté bien nivelada una vez afilada.

9) Compruebe con frecuencia que los protectores de cierre automático y la bolsa de recogida del césped no estén deteriorados ni gastados.

10) Siempre que deba manejar el cortacésped, transportarlo o inclinarlo debe:

- Llevar guantes de trabajo resistentes;
- Coger el cortacésped con firmeza por los puntos recomendados teniendo en cuenta el peso y la distribución.

LIMPIEZA

Después de utilizar el cortacésped, límpielo con cuidado; retire los restos de hierba y barro acumulado dentro del chasis para evitar que se sequen y dificulten la puesta en marcha del motor.

La pintura del interior del chasis puede estropearse debido a la acción abrasiva de la hierba cortada. En tal caso debe retocar la pintura utilizando una pintura anticorrosivas para evitar la formación de herrumbre que provocaría la corrosión del metal.

Retire la caja de transmisión quitando los tornillos y limpie esta zona y la correa de transmisión con un cepillo o aire comprimido una o dos veces al año.

Una vez cada temporada debería limpiar también el interior de las ruedas de transmisión. Retire ambas ruedas. Limpie de suciedad y hierba el engranaje y la llanta con un cepillo o aire comprimido.

CAMBIO DE CUCHILLAS

Para cambiar la cuchilla, desenrosque el tornillo.

Vacíe el depósito de aceite antes de sacar la cuchilla.



Vuelva a instalarla tal y como muestra el dibujo. Ajuste bien el tornillo. Par de apriete 45 Nm.

Al cambiar la cuchilla también debe cambiar el tornillo que la sujeta.

CAMBIO DE ACEITE

1- Deje funcionar el motor hasta que no quede aceite y espere a que el motor se detenga y se enfríe.

2. Desconecte el cable de la bujía.

3. Cuando el motor esté aún caliente, retire el tapón de vaciado del aceite (A). Vacíe el aceite en un recipiente homologado. (Fig. 12)

4. Limpie el tapón de vaciado antes de volverlo a colocar.

5. Coloque la palanca del motor. Retire el indicador de nivel de aceite. Añada lentamente el aceite recomendado (aproximadamente 0,3 litros) hasta el límite superior del indicador. No lo llene en exceso.

6. Cambie el indicador de nivel de aceite.

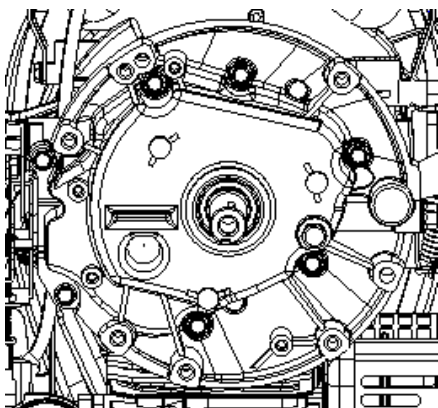



AVISO: Evite que la piel entre en contacto con el aceite del motor. Cuando haya realizado el cambio de aceite, lávese con jabón y agua.



PRECAUCIÓN: El aceite es un producto de desecho peligroso. Se recomienda llevar el aceite utilizado a un centro de reciclaje en un recipiente herméticamente cerrado. No lo deseches junto con los residuos domésticos.

Bujía

Cuando el motor esté frío, retire la bujía.

Limpie la bujía. Lávela con un cepillo metálico. Con un calibrador ajuste el rango a 0,75 mm.

Vuelva a colocar la bujía. No la apriete demasiado.

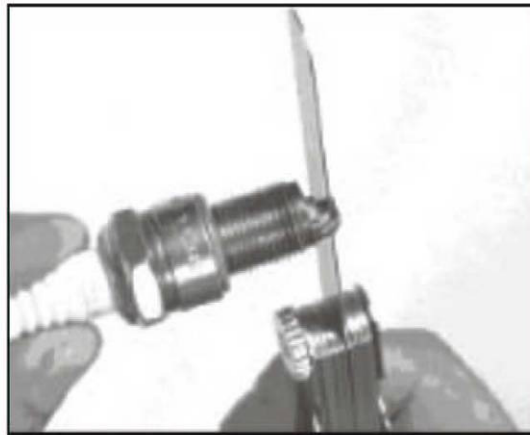

Filtro de aire

Retire la tapa del filtro de aire y quite el elemento del filtro. Para evitar que algún objeto se introduzca en la entrada de aire, cambie la tapa del filtro de aire.

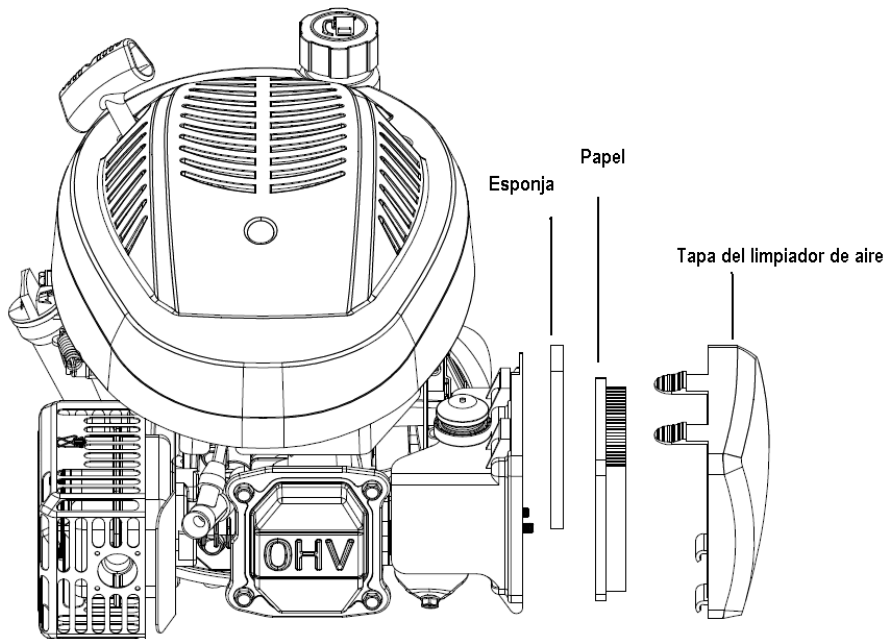

VACIADO DEL DEPÓSITO DE COMBUSTIBLE Y DEL CARBURADOR

1. Coloque el bidón de gasolina homologado debajo del carburador y utilice un embudo para evitar que se derrame.
2. Retire el tornillo de vaciado, luego mueva la palanca de la válvula de combustible hacia la posición ON.
3. Una vez todo el combustible se halla en el bidón, vuelva a colocar el tornillo y la arandela. Ajuste el tornillo de vaciado.

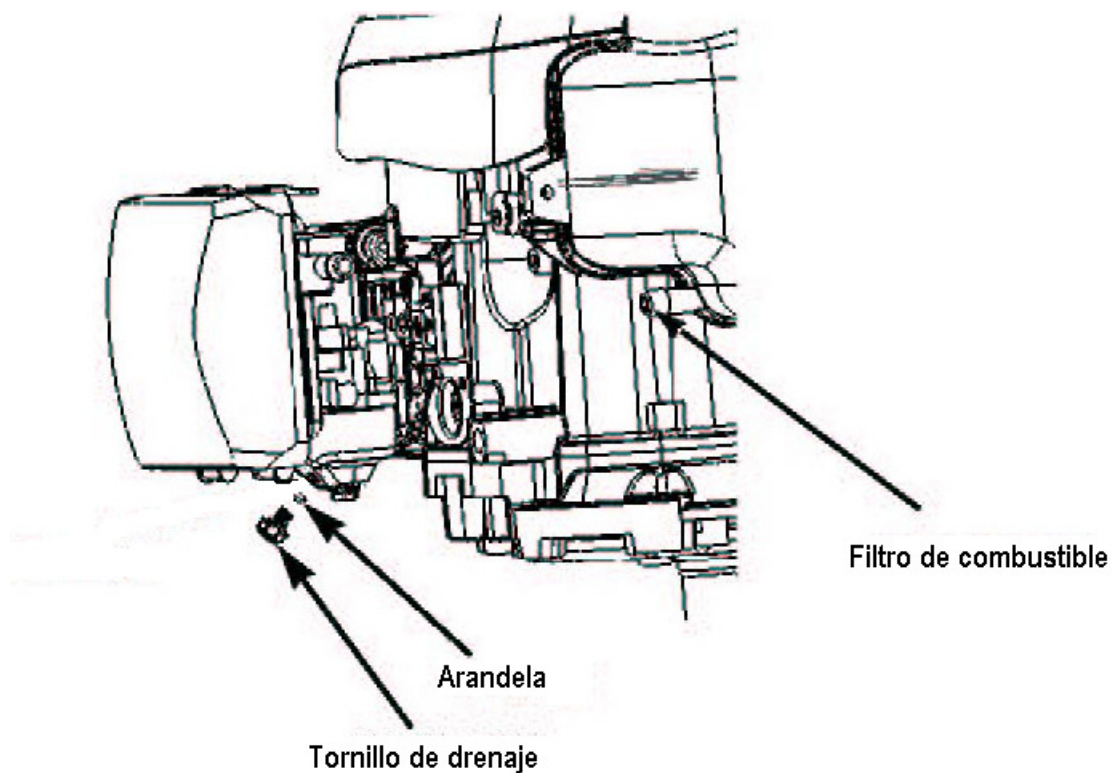

PROGRAMA DE MANTENIMIENTO

PERIODO REGULAR(4)	SERVICIO	Después de cada uso	Primer mes ó 5 horas	Cada 3 meses ó 25 horas	Cada 6 meses ó 50 horas	Cada año ó 100 horas	Cada dos años ó 250 horas	Página
ARTÍCULO Llevar a cabo en el intervalo de mes u hora indicado								
Aceite del motor	Comprobar	O						8
	Cambiar		O		O(2)			
Filtro del aire	Comprobar	O						9
	Cambiar			O				
Bujía	Comprobar-ajustar					O		8
	Cambiar						O	
Pastillas de freno (Tipos A)	Comprobar				O			Manual
Depósito del combustible y filtro	Limpiar					O(3)		Manual
Tubo del combustible	Comprobar	Cada 2 años (cambiar si fuese necesario)(3)						Manual
Huelgo de válvulas	Comprobar-ajustar					O(3)		Manual
Cámara de combustión	Limpiar	Después de cada 200 horas(3)						-

LOCALIZACIÓN Y RESOLUCIÓN DE AVERÍAS

EL MOTOR NO ARRANCA	Posible causa	Solución
1. Compruebe el combustible.	No hay combustible.	Llene el depósito
	La calidad del combustible no es buena; El motor se almacenó sin vaciar la gasolina del depósito.	Vacíe el depósito de gasolina y el carburador (p.5). Repostar con gasolina fresca.
2. Retire y compruebe la bujía.	Bujía dañada, sucia o no se encuentra en el rango correcto.	Cambiar la bujía (p.8).
	Bujía mojada de gasolina	Secar y volver a instalar la bujía.
3. Lleve el motor a un taller de servicio autorizado o consulte el manual.	Filtro del combustible atascado, fallo del carburador, válvulas atascadas, etc.	Cambiar o reparar los componentes dañados (según convenga).
4. Oprima el botón de inyección	Cuando las temperaturas sean bajas.	Oprima el botón de inyección.

EL MOTOR NO TIENE POTENCIA	Posible causa	Solución
1. Comprobar el filtro de aire	El elemento filtro de aire está atascado.	Limpie o cambie el elemento filtro de aire (p.9).
2. Comprobar el combustible	La calidad del combustible no es buena; El motor se almacenó sin vaciar la gasolina del depósito.	Vacíe el depósito de gasolina y el carburador (p.5). Repostar con gasolina fresca.
3. Lleve el motor a un taller de servicio autorizado o consulte el manual.	Filtro del combustible atascado, fallo del carburador, válvulas atascadas, etc.	Cambiar o reparar los componentes dañados (según convenga).

Puesta a punto

ARTÍCULO	ESPECIFICACIÓN	MANTENIMIENTO
Rango de la bujía	0.028-0.031 in (0.7-0.8 mm)	Ver pág. 8.
Huelgo de válvulas (frío)	IN:0.06±0.02mm EX;0.08±0.02mm	Consultar con su taller de servicio autorizado
Otras especificaciones	No necesita más ajustes.	

ALMACENAMIENTO

La misma gasolina no debe permanecer en el depósito durante más de un mes.
Limpie minuciosamente el cortacésped y guárdelo en un lugar cerrado y seco.

EL MEDIOAMBIENTE

Para proteger el medioambiente recomendamos que preste especial atención a las siguientes recomendaciones:

- Utilice siempre gasolina sin plomo pura.
- Utilice siempre un embudo para evitar derrames de combustible.
- No llene el depósito de gasolina en su totalidad.
- No rellene con aceite de motor.
- Cuando cambie el aceite recoja todo el aceite acumulado. No derrame aceite. Lleve el aceite usado a reciclar.
- No se deshaga del filtro de aceite tirándolo a una bolsa de basura. Llévelo a reciclar.
- Cambie el silenciador si está estropeado. Cuando lleve a cabo las tareas de mantenimiento utilice sólo piezas de recambio originales.
- Cuando necesite ajustar el carburador pida ayuda profesional.
- Limpie el filtro de aire tal y como se indica en el manual.

Si al cabo de unos años necesita cambiar el cortacésped o si ya no lo necesita le recomendamos que lo lleve a su distribuidor para que lo puedan reciclar.

SERVICIO DE REPARACIÓN

Las piezas originales las suministran los talleres de servicio y demás distribuidores. Le recomendamos que lleve el cortacésped a un taller autorizado para la revisión anual, mantenimiento e inspección del equipo de seguridad. Para llevar a cabo las reparaciones y la compra de piezas de repuesto contacte con el distribuidor que le vendió el cortacésped.